



Hydronix

Hydro-Mix XT-EX

Digital mikrobølgefugtsensor
til farlige støvomgivelser



RECOGNIZED
COMPONENT



KORN · FODER · NØDDER · GRANULATER · VÆSKER

Hydro-Mix XT-EX

*Indbygget, digital mikrobølgefugtsensor
til installation i eksplosionsfarlige, støvede miljøer*

Hydro-Mix XT-EX er konstrueret til at måle fugt i strømmende styrtgods som f.eks. dyrefoder, korn, ris, bælgfrugter og også i væsker. Sensoren kan nemt installeres i rør-, transportør- og blandesystemer. Den er velegnet til Zone 20-produktionsområder (Zone 21 uden for produktionsområder).

Hydro-Mix XT-EX består af en enkelt, intelligent enhed, der indeholder alle on-board-funktioner bl.a. signalbehandling og gennemsnitsberegning, og den måler præcist fugtindholdet i materiale, der passerer hen over den keramiske måleplade. Fjernkonfiguration, kalibrering, fejlfinding og firmwareopgraderinger foregår helt enkelt med Hydronix Hydro-Com software. Det lineære output muliggør direkte integration med ethvert styresystem, der bruger grænseflader af industristandard.



Funktioner

- Kompakt, selvstændig enhed
- Fastgørelsespladens pakning muliggør installation i støvede eller flydende produktionsprocesser eller anvendelser.
- Certificeret til installation i Zone 20/21, klasse II div. 1/2 miljøer
- Digital måleteknologi, der giver præcis lineær fugtmåling med 25 målinger pr. sekund.
- Avanceret digital signalbehandling leverer et klart signal med hurtig respons.
- Fuldt temperaturkorrigerede målinger.
- To analoge udgange, digital RS485-kommunikation og konfigurerbare, digitale indgange/udgange, alarmer.
- Fjernkommunikation med Hydro-Com software gør det muligt at konfigurere alle sensorparametre.
- Ensartet ydeevne fra sensorerne uden behov for re-kalibrering for samme materiale.

Installering

Det elektriske kabel til sensoren skal enten tilsluttes uden for det beskyttede område eller inde i et egnet kabinet, der lever op til den relevante beskyttelseszone. Alle forbindelser inden for beskyttelseszonen skal ske med isoleret strømtilførsel.

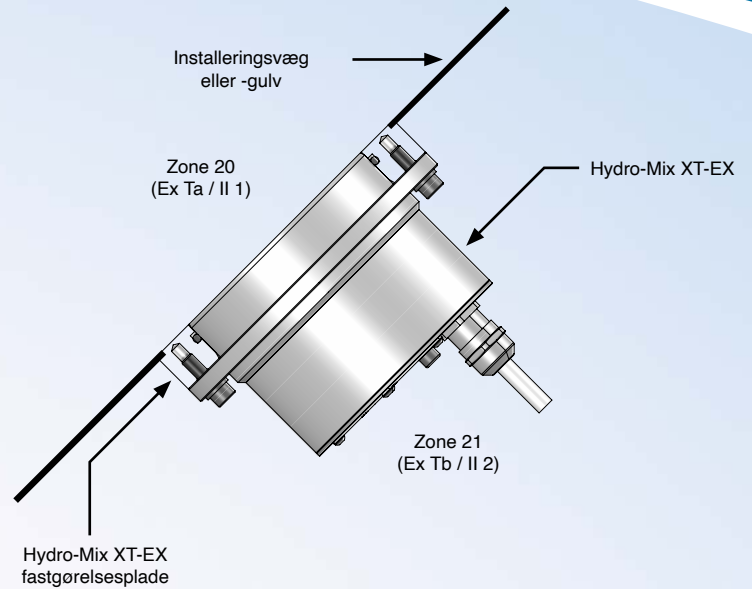

Typisk installation i mixer-, transportør- og tørreapparatudløb

Hydro-Mix XT-EX kan monteres mange forskellige steder, hvor der er en kontinuerlig strøm af materiale hen over den keramiske måleplade. Sådanne steder omfatter trakte, rør, transportører og blandesystemer.

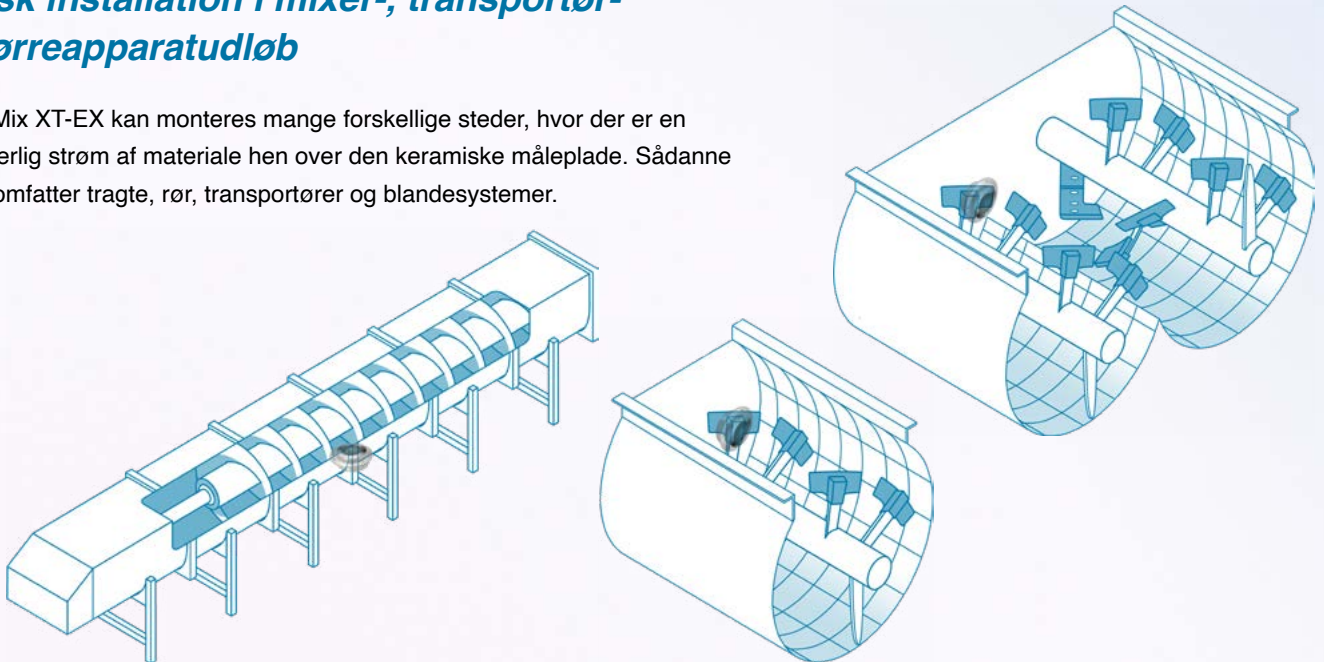

Display- og kontrolmuligheder

Hydronix har et udvalg af display- og kontrolmuligheder.



Konfigurér og kalibrér

Nemt at konfigurere og kalibrere sensoren med Hydro-Com-software.

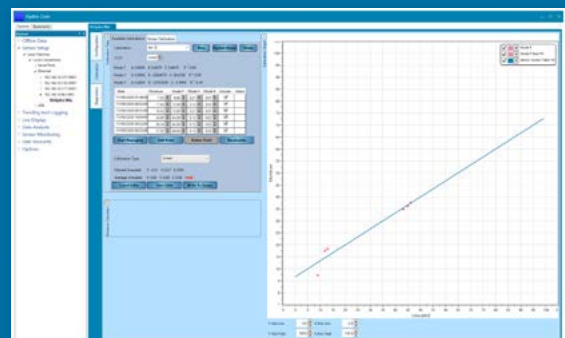

Teknisk information

Konstruktion

Sensorkabinnet: 316 rustfrit stål.
Måleplade: Keramik.
Indvendige pakninger: EPDM FDA-godkendte O-ringe.
Fastgørelsesplade, O-ring: EPDM FDA-godkendt

Montering

Sensoren indbygges til at flugte med den indvendige væg, den installeres i, ved at bruge det medfølgende monterings sæt.

Måleområde

Fugt: 0-100 %, materialeafhængigt.
Dybde: Ca. 75-100 mm, materialeafhængigt.

Måletilstande

Valg af tilstande til optimering af sensorens ydeevne

Temperatur

Driftstemperaturområde: -20-60°C
Fugtregistreringsområde: 0-60 °C

Opdateringshastighed

25 gange i sekundet

Tilslutningsmuligheder: Native til sensor

To analoge udgange 4-20mA / 0-20mA (0-10V).
To konfigurerbare digitale I/O.
Modbus.
Opto-isoleret RS485 2-tråds port.

Tilslutningsmuligheder: Gennem Hydro-Hub/ Hydro-View

Ethernet/IP
PROFINET
PROFIBUS
Web API

Forbindelsesmuligheder: Andre grænseflader

RS232
Ethernet (TCP/IP)
USB

Programmeringsdetaljer for adgang til sensorværdier og parameter kan leveres efter ønske.

Miljø

Tryk: 1 bar vakuüm til 5 bar tryk.
Beskyttelse: KabelpakdåselP68.

Integreret kabel

4 m, seks parsnoede kabler, 22 AWG, 0,35 mm² ledere. Skærmvikling med min. 65 % dækning samt aluminiums-/polyesterfolie. Maks. anbefalede kabellængde på 100 m.

Strømforsyning

+15V til +30V DC, 4W.

Klassificeringer

ATEX: Ex II 1/2D
IECEX: Zn 20/21 AEx ta/tb IIIC T₂₀₀ 115°C Da/Db
ETL: CI II, Div 1/2 grp. E, F, G T 115 °C

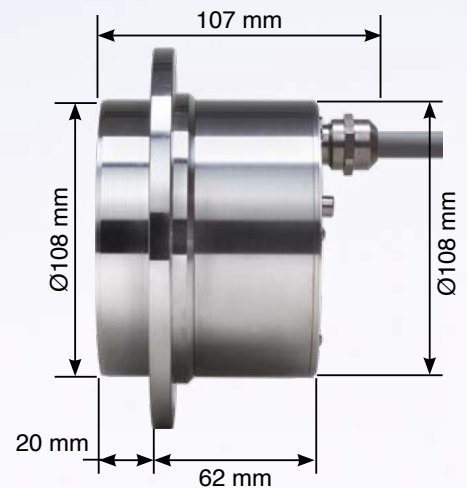

Hydronix

Hovedkontor – Storbritannien

Tlf.: +44 (0)1483 468900

E-mail: enquiries@hydronix.com

Centraleuropa & Sydafrika

Tlf.: + 49 2563 4858

Frankrig

Tlf.: + 33 652 04 89 04

Amerika, Spanien og Portugal

Tlf.: +1 231-439-5000

hydronix.com

Del nr.

beskrivelse

HMXT-EX01	Hydro-Mix XT-EX digital mikrobølgefugtsensor
HSXT01	Hydro-Skid fast plade til montering HMXT for flydende materiale på et befordringsbånd.
5010	HMXT fastgørelsessæt (fastgørelsesplade, bolte og O-ring), påkrævet
5015	HMXT fastgørelsesplade (omfatter bolte til fastgørelsespladen)
5020	HMXT fastgørelsesplade O-ring
5025	HMXT Bolte til fastgørelsesplade
5030	HMXT endeprop - bruges til at oprette en forsegling hvis HMXT fjernes
HMXTEXEW	4 års udvidet garanti